

# Feststoffeintragsysteme für Biogasanlagen

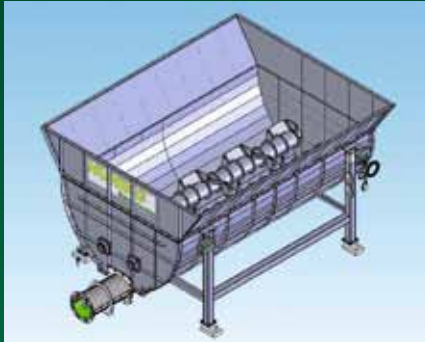

*SBCV Baureihe von 13 bis 33 m<sup>3</sup>*

*Universeller Einsatzbereich für unterschiedlichste Aufstellungssituationen  
und Substrate bei geringem Antriebsleistungsbedarf*



SBCV-13 m<sup>3</sup>

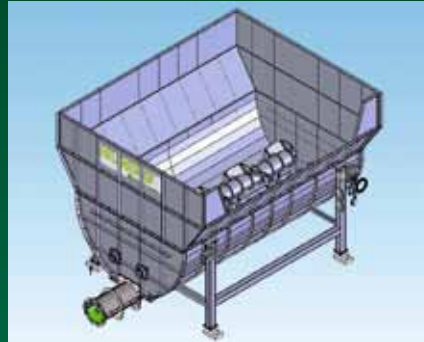

SBCV-16 m<sup>3</sup>  
dreiseitiger Aufsatz



SBCV-19 m<sup>3</sup>  
vierseitiger Aufsatz



SBCV-22 m<sup>3</sup>  
dreiseitiger Aufsatz



SBCV-25/33 m<sup>3</sup>  
vierseitiger Aufsatz

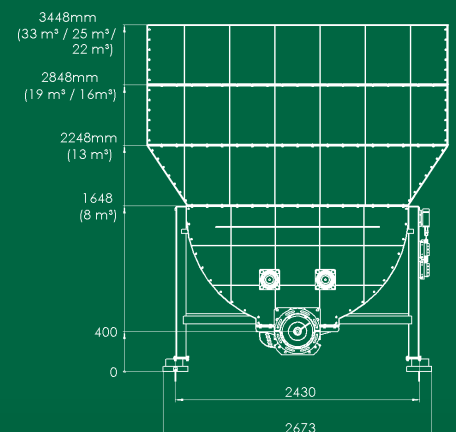

## Alle Vorteile auf einen Blick:

- ➔ 2 Auflockerungswalzen mit austauschbaren Werkzeugen zur Verringerung der Gefahr von Brückenbildung bei ungünstigen Substrateigenschaften
- ➔ Zuverlässige Dosierung
- ➔ Exakte Bilanzierung der Eintragsmengen durch optionale Verwiegung des Systems
- ➔ Ausführung produktberührter Oberflächen in Edelstahl 1.4301
- ➔ Hohe Wirtschaftlichkeit durch Langlebigkeit und günstige Investitionskosten
- ➔ Förderung über Direkteintrag, Hochförderspiralförderer oder Anschluss an Pumpsystem
- ➔ Niedriger Energiebedarf

EIN UNTERNEHMEN  
DER HUNING GRUPPE

HUNING Maschinenbau GmbH • Wellingholzhausener Straße 6, D-49324 Melle  
Tel. +49 (0) 54 22/6 08-2 60 • Fax +49 (0) 54 22/6 08-2 63  
info@huning-maschinenbau.de • www.huning-maschinenbau.de