

RDS Feststoffdosiersystem

Zuverlässige Dosiertechnik für Biogasanlagen bis 150 kW

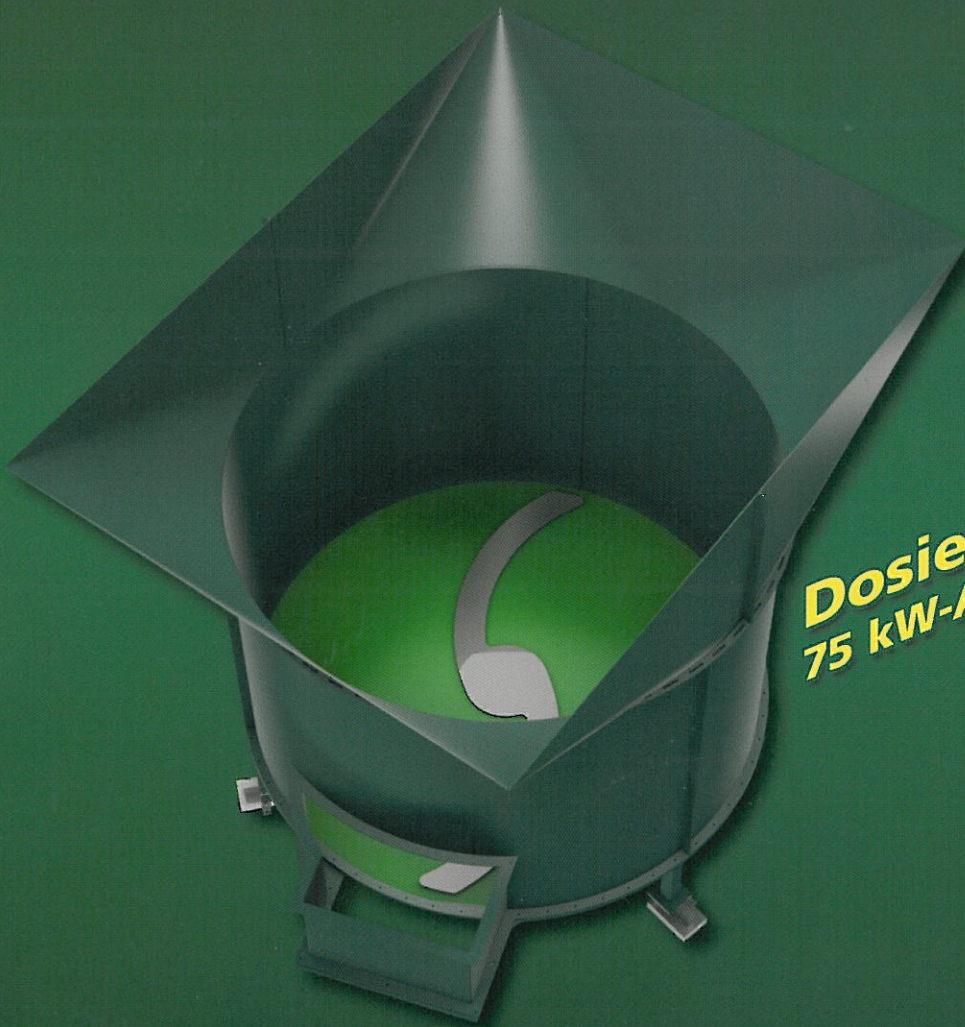

**Dosierer für
75 kW-Anlagen!**

Betreiber kleinerer Biogasanlagen stehen bei der Errichtung ihrer Biogasanlage vor besonderen Herausforderungen. Sind einerseits die Investitionskosten durch die erzielbaren Einnahmen begrenzt, unterscheiden sich Anforderungen an die Zuverlässigkeit und Qualität der eingesetzten Komponenten nicht von Großanlagen.

Diesem Anspruch folgend hat HUNING ein Rotordosiersystem (RDS) entwickelt. Es verfügt in der Grundversion über ein Vorratsvolumen von 7 cbm und ist durch einen Aufsatz auf 12 cbm erweiterbar. Der Substrataustrag erfolgt über einen Rotor in eine seitliche Austragsöffnung.

EIN UNTERNEHMEN
DER HUNING GRUPPE

HUNING Maschinenbau GmbH • Wellingholzhausener Straße 6, D-49324 Melle
Tel. +49 (0) 54 22/6 08-2 60 • Fax +49 (0) 54 22/6 08-2 63
info@huning-maschinenbau.de • www.huning-maschinenbau.de

Alle Vorteile auf einen Blick:

- ▶ Zuverlässige Dosierung unterschiedlichster Substrate
- ▶ Robuste und einfache Technik
- ▶ Substratberührte Oberflächen in Edelstahl oder Kunststoff
- ▶ Überschaubare Investitionskosten
- ▶ Niedriger Eigenstrombedarf
- ▶ Professioneller Service

Einsatz in Ihrer Anlage

Das Rotordosiersystem ergänzt die bekannten Baureihen der Huning Feststoffdosierer und kann modular mit allen Förder- und Zerkleinerungssystemen dieser Baureihen kombiniert werden. So lässt sich eine Förderung sowohl über

eine Spiralförderkombination, einem Direkteintrag oder Pumpe realisieren. Gleiches gilt für die Zerkleinerungssysteme Biocutter und Optimatikhammermühle für die Aufbereitung von Substraten.

RDS in Kombination mit:

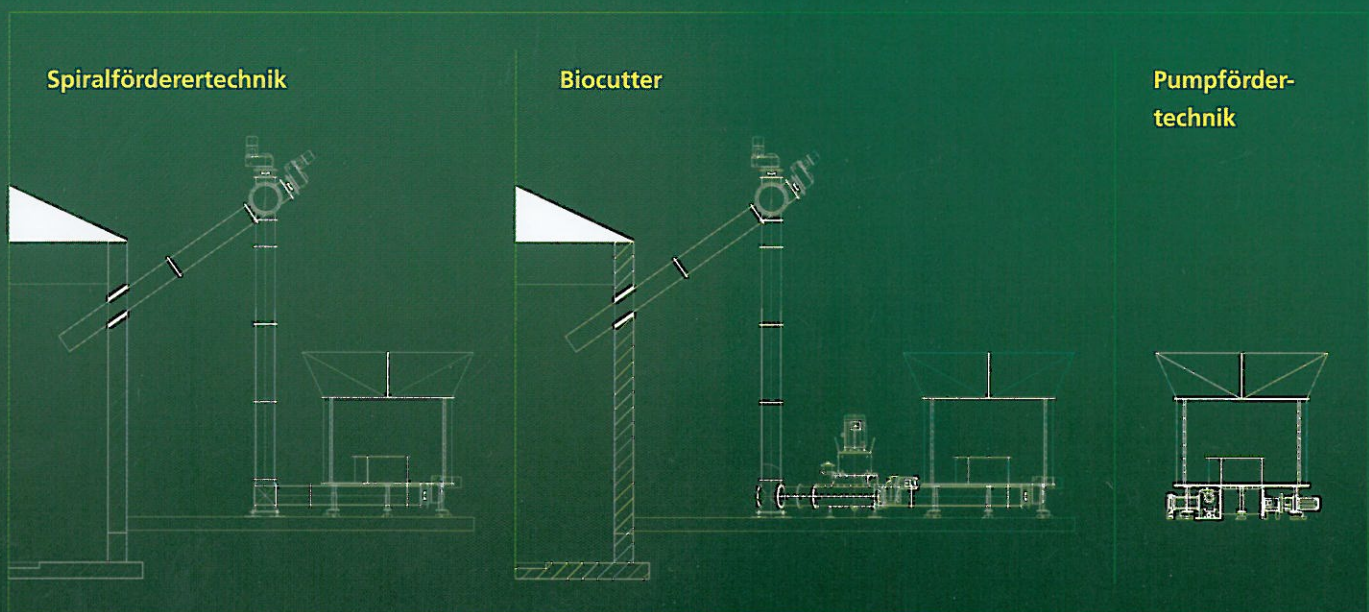

EIN UNTERNEHMEN
DER HUNING GRUPPE

HUNING Maschinenbau GmbH • Wellingholzhausener Straße 6, D-49324 Melle
Tel. +49 (0) 54 22/6 08-2 60 • Fax +49 (0) 54 22/6 08-2 63
info@huning-maschinenbau.de • www.huning-maschinenbau.de